

Model : EXEL-404JT CNC Point to Point Boring M/C



제품설명

- ▶ 표준타입 기계로 빠른 속도와 높은 생산성으로 대량 생산에 적합하다.
- ▶ 소재를 클램핑하지 않고 조기대 기준에 밀착 셋팅하여 작업하므로 빠르고 편리하다.
- ▶ 강력한 루타를 장착하여 한 번에 퍼즐책상 상판 가공이 가능하다.
- ▶ NC 정반 또는 진공컵 정반을 적용할 수 있다.

Product Description

- ▶ Standard type machine suitable for mass production with high speed and high productivity.
- ▶ Materials are not clamped but attached to guide pole, makes easy and convenient work.
- ▶ Powerful Router enables manufacturing puzzle desk plate in one trial.
- ▶ NC table or Vacuum-Cup table can be adopted.

적용분야

사무용가구, 주방가구

Applications

Office Furniture, Kitchen Furniture

기계 사양

- ▶ NC 정반 : 3,200 × 1,300mm, 브로아 : 3.4Kw 2개
- ▶ 축 이송 속도 : 80m/min(X축) 60m/min(Y축) 25m/min(Z축)
- ▶ 루타 모터 : 9Kw
- ▶ ATC Tool : 4개

Mechanical specifications

- ▶ NC Table : 3,200 × 1,300mm, Blower : 3.4Kw 2ea
- ▶ Axis Feed Speed : 80m/min(X-axis) 60m/min(Y-axis) 25m/min(Z-axis)
- ▶ Router Motor : 9Kw
- ▶ ATC Tool : 4ea

EXEL-404JT 작업영역 Work Space

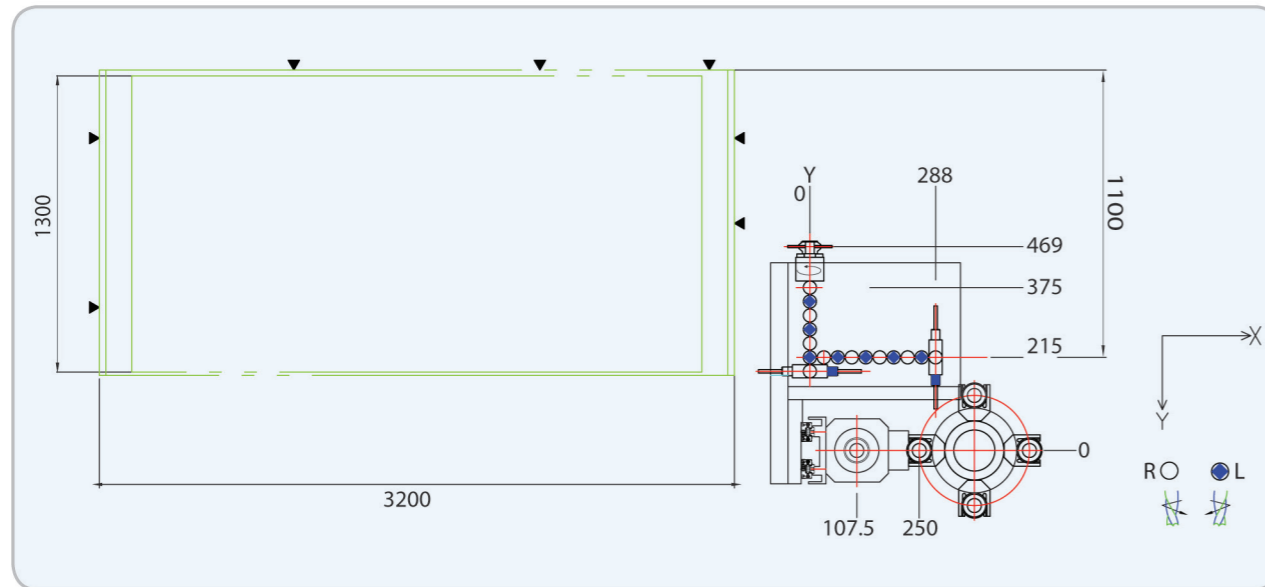

EXEL-404JT 기계사양 Mechanical Specifications

MODEL		EXEL-404JT		
보링헤드 Boring Head	총축수 Total axis	17축 Axis		
	수직축 Vertical axis	14축 Axis (X=8축 Axis, Y=6축 Axis)		
	수평축 Horizontal axis	2축 Axis (X=1축 Axis, Y=1축 Axis)		
	구루빙 Grooving	1축 (캇타경=110mm 6,000RPM)		
Table	루타 Router	1축 (9Kw, 18,000RPM)		
	크기 Size (X, Y Axis)	3,200 × 1,300mm		
	흡착 방식 Adsorption	NC정반, 브로아 3.4Kw 2ea		
Stroke	작업방식 Ways of working	2-Table 방식 (2중 STOPPER 사용)		
	X, Y, Z Axis	3,350mm 1,400mm 150mm		
ATC		공구수 4ea, 교환시간 15초		
축 이송 Axis Feed	속 이송	X	Y	Z
		80m/min	60m/min	25m/min
기계 크기 Machine size		폭 Width/4,600mm	장 Length/2,500mm	고 Height/2,100mm
최대 소비전력 Power Consumption		25 KW		
CNC 장비 CNC Equipment		SENTROL-MPC, 4축용 4-axis only		
LM 가이드 및 볼스크류 LM Guides and Ball Screws		독일 렉스로스사의 P급 적용		
기계 정밀도 Mechanical precision		직진도 Straightness ± 0.05 / 300, 직각도 Squareness ± 0.05 / 300		

EXEL-404JT 면적사양 Area Specifications

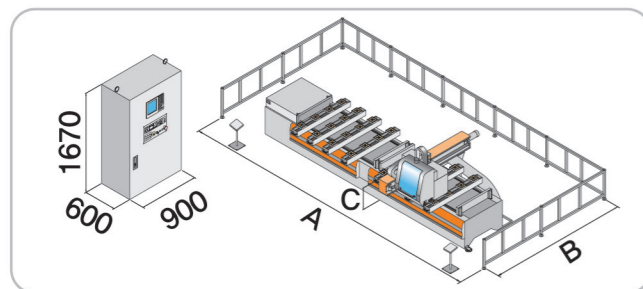

구 분 Division	크 기 Size(mm)

CNC Point to Point Boring M/C Model : EXEL-404JT



Applications

